

# **«ЖИТОМИР-М»**

## **КОТЕЛ ОПАЛЮВАЛЬНИЙ ВОДОГРІЙНИЙ СТАЛЕВИЙ**

**Керівництво з експлуатації**  
Гарантійні зобов'язання

**АОГВ-7СН**  
**АДГВ-7СН**  
**АОГВ-10СН**  
**АДГВ-10СН**  
**АОГВ-12СН**  
**АДГВ-12СН**  
**АОГВ-15СН**  
**АДГВ-15СН**

**Атем.** Економний котел.

**При правильно підібраних параметрах системи опалення та виконанні умов керівництва з експлуатації середньодобові витрати газу складають 40-60 % від номінальної витрати газу.**



**Перед використанням котла уважно ознайомтесь з керівництвом з експлуатації!**



**Продукція заводу постійно вдосконалюється, тому можливі незначні розбіжності виробу з керівництвом з експлуатації!**

## ВСТУП

Ви придбали вискоєфективний котел опалювальний газовий побутовий з водяним контуром "Житомир-М" з герметичною камерою згоряння, оснащений спеціальним горизонтальним пристроєм для подачі повітря для горіння і відведенням продуктів згоряння в простір через зовнішню стіну приміщення, де він буде встановлений. Котел настінний, з автоматикою безпеки і газовим клапаном "630 SIT" концерну EUROSIT Group" (Італія).

Апарати "Житомир-М" мають модельний ряд:

;

АОГВ-7СН, АДГВ-7СН (потужність **7 кВт**);  
АОГВ-10СН, АДГВ-10СН (потужність **10 кВт**);  
АОГВ-12СН, АДГВ-12СН (потужність **12 кВт**);  
АОГВ-15СН, АДГВ-15СН (потужність **15 кВт**)

АОГВ - одноконтурні котли - використовуються тільки для опалення;

АДГВ- двоконтурні котли - використовуються для опалення і нагріву води на господарські потреби (з мідним водонагрівачем).

Якщо у Вас виникли питання щодо гарантійного обслуговування, звертайтеся до офіційного представника заводу.

З питань введення в експлуатацію – в місцеву службу газового господарства.

З питань монтажу та ремонту – в спеціалізоване підприємство.



**Перед використанням котла  
уважно ознайомтесь з керівництвом з експлуатації!**

## 1. ЗАГАЛЬНІ УМОВИ

1.1. Котел опалювальний газовий побутовий з водяним контуром "Житомир-М" (далі котел) призначений для опалення індивідуальних приміщень, а також приміщень комунально-побутового призначення (ДБН.В.2.5-20-2001 «Газопостачання»), обладнаних системами опалення безперервної дії із природною або примусовою циркуляцією теплоносія.  
**Теплоносієм є вода.**

1.2. При купівлі котла перевірте комплектність та його товарний вигляд. Після продажу котла завод-виробник не приймає претензій щодо комплектності, товарного вигляду та механічних ушкоджень.

1.3. Вимагайте заповнення торговельною організацією свідоцтва про продаж котла та талонів на гарантійний ремонт (форма №2, 3, 4, 5 - гарант).

1.4. Перед експлуатацією котла уважно ознайомтеся із правилами та рекомендаціями, викладеними в дійсному керівництві з експлуатації. Дотримання правил експлуатації забезпечить безпечну, надійну й довговічну роботу котла.

1.5. Роботи з монтажу повинна виконувати спеціалізована організація за проектом, затвердженим місцевою службою газового господарства.

1.6. Інструктаж з експлуатації, профілактичне обслуговування й ремонт котла виконуються спеціалізованою організацією, місцевою службою газового господарства, представником заводу-виробника відповідно до "Правил безпеки в газовому господарстві", Будівельних норм і правил, ДБН В.2.5.-20-2001 "Газопостачання" з обов'язковим заповненням відривного талона на введення в експлуатацію (форма № 5 - гарант). (Роботи виконуються за окрему плату).

1.7. Пуск газу виконується тільки місцевою службою газового господарства з обов'язковою перевіркою герметичності всіх з'єднань газових комунікацій та відміткою в керівництві з експлуатації.

1.8. Перевірка та чищення димоповітряного блоку і спостереження за системою водяного опалення проводиться власником котла.



**Всі котли проходять стендові випробування!  
Власникові самостійно проводити регулювання автоматики безпеки  
та газового клапана ЗАБОРОНЕНО!**

## 2. ТЕХНІЧНІ ДАНІ

**2.1.** Котел призначений для опалення приміщень житлових будинків, індивідуальних приміщень і приміщень комунально-побутового призначення, обладнаних закритими або відкритими системами водяного опалення.

**2.2.** Котел сконструйований з герметичною камерою згорання, у якому забір повітря для горіння та відведення продуктів згорання природного газу здійснюється через димоповітряний блок котла, встановлений у зовнішній стіні будинку.

**2.3.** Технічні дані модельного ряду котлів «Житомир-М» наведені в таблиці 1.

ТАБЛИЦЯ 1.

ПАРАМЕТР	МОДЕЛЬ			
	АОГВ-7СН АДГВ-7СН	АОГВ-10СН АДГВ-10СН	АОГВ-12СН АДГВ-12СН	АОГВ-15СН АДГВ-15СН
Вид палива	Природний газ ГОСТ 5542-87			
Тиск газу, мБар, ном\мін\макс.	20 / 17 / 25			
Теплоносій	вода pH=7 <sup>+03</sup>			
ККД, %, до*	96			
Максимальна темп. води на виході, не більше °С	90			
Рекомендована темп. теплоносія, °С	60-80			
Тиск теплоносія, робочий/максимальний, не більше, МПа (кг/см <sup>2</sup> )	0,15 (1,5) / 0,2 (2)			
Опалювальна площа, м <sup>2</sup> , до (залежно від теплоізоляції будинку, його об'єму та інш.)	70	100	120	150
Максимальний тиск у системі гарячого водопостачання, МПа (кг/см <sup>2</sup> )*	0,6 ( 6 )*			
Витрата води на гаряче водопостачання з різницею температур 35°С, не менше, л/хв (при темп.теплоносія в котлі 90°С)**	2,9*	3,8*	4,6*	5,8*
Номінальна витрата газу, приведена до нормальних умов, м <sup>3</sup> /год	0,75	1,07	1,29	1,61
Витрата газу запального пальника, м <sup>3</sup> /год	0,0075	0,0095	0,0095	0,0095
Об'єм води в котлі, л, АОГВ/АДГВ	10/9	13/12	14/12,5	19/17,5
Рівень звукової потужності у приміщенні, L <sub>wa</sub> , Дб , АОГВ / АДГВ	34,5/34,6	34,5/34,5	34,6/34,6	34,5/34,5
Умовний прохід з'єднувальних патрубків до системи опалення, мм	40			
до системи газопостачання, мм	15			
до системи водопостачання, мм*	15			
Діаметр зовн. труби димоповітр. блоку, мм	164	230	230	230
Товщина зовнішньої стіни, мм, мін\макс.	240 \ 540			
Вага котла, не більше, кг, ± 10% одноконтурний (нетто/брутто) двоконтурний (нетто/брутто)	43/44 44/45	50/52 53/55	62/64 65/67	80/82 83/85
Вага з димоповітряним блоком, не більше, кг, ± 10% одноконтурний (нетто/брутто) двоконтурний (нетто/брутто)	46/47 48/49	57/59 60/62	69/72 72/74	86/82 89/92

\* - розраховано за нижчою теплотворною здатністю

\*\* - тільки для моделей АДГВ

У зв'язку з постійною модернізацією продукції можливе незначне неспівпадіння розмірів і ваги виробу з наведеними у таблиці.

# ТЕХНІЧНІ ДАНІ

ТАБЛИЦЯ 2.

Модель		АОГВ-7СН АДГВ-7СН	АОГВ-10СН АДГВ-10СН	АОГВ-12СН АДГВ-12СН	АОГВ-15СН АДГВ-15СН
Конденсаційний котел	так/ні	ні	ні	ні	ні
Низькотемпературний (**) котел	так/ні	ні	ні	ні	ні
Котел В1	так/ні	ні	ні	ні	ні
Когенераційний обігрівач приміщення	так/ні	ні	ні	ні	ні
Когенераційний обігрівач	так/ні	ні	ні	ні	ні
Номинальна теплова потужність, Prated	кВт	7	10	12	15
<b>Для котельних обігрівачів приміщень та комбінованих котельних обігрівачів:</b>					
Корисна теплова потужність при ном. тепловій потужності та високотемпературному режимі (*), P4	кВт	7	10	12	15
Корисна теплова потужність при ном. тепловій потужності та низькотемпературному режимі (**), P1	кВт	7	10	12	15
Сезонна енергоефективність обігріву приміщень, ns****	%	86	86	86	86
Корисна ефективність (ККД) при ном. тепловій потужності та високотемпературному режимі (*) p4	%	86	86,1	86,1	86,2
Корисна ефективність (ККД) при ном. тепловій потужності та низькотемпературному режимі (**), p1	%	86	86,1	86,1	86,2
<b>Інші характеристики:</b>					
Втрати тепла у режимі «очікування», Pstby	кВт	0	0	0	0
Енергоспоживання запальника, Pign ****	кВт	0.08	0.101	0.101	0.101
Викиди оксидів азоту, NOx	мг/кВт*год	56	56	56	56
<b>Для комбінованих обігрівачів:</b>					
Заявлений профіль навантаження		XS	XS	XS	S
Добове споживання електроенергії, Qelec	кВт*год	-	-	-	-
Енергоефективність нагріву води, $\eta_{wh}$	%	64	64	64	52
Добове споживання палива, Qfuel	кВт*год	5,319	5,909	5,939	6,058
Контактні дані	ТОВ «Житомиртепломаш» Україна, Житомирська обл., с. Березівка, вул. Ковальська, 8/ ТОВ «СП «АТЕМ-ФРАНК» Україна, Житомирська обл., с. Березівка, вул. Ковальська, 8				
(*) - Високотемпературний режим означає температуру води в зворотньому трубопроводі 60°C на вході обігрівача та температуру споживаної води 80°C на виході обігрівача (**) - Низькотемпературний режим означає температуру води в зворотньому трубопроводі 30°C для конденсаційних котлів, 37°C для низькотемпературних котлів та 50°C для інших обігрівачів (на вході обігрівача)					

(\*\*\*) розраховано за вищою теплотворною здатністю згідно Технічного регламенту щодо вимог до екодизайну для обігрівачів приміщень та комбінованих обігрівачів (ПКМУ від 27.12.2019 р. №1184)  
(\*\*\*\*) - Під час роботи котла тепло від згоряння газу постійно передається в систему опалення, тому енергія запальника є корисною і не вважається втратами. При роботі в режимі очікування, коли основний палик вимкнений, запальник продовжує передавати свою теплову потужність в систему опалення.

При роботі обігрівача в низькотемпературному режимі корисна ефективність (ККД) не нижче 86%  
Конструкцією обігрівача непередбачена робота при 30% номінальній тепловій потужності.

### 3. КОМПЛЕКТ ПОСТАВКИ

3.1. Комплект поставки зазначений у таблиці 3.

ТАБЛИЦЯ 3.

НАЙМЕНУВАННЯ	К-ТЬ, ШТ.	ПРИМІТКИ			
<b>Котел в зборі</b>	1			Місце №1	
Упаковка котла	1				
Інструкція з використання газового клапану «630 EUROSIT»	1	Закріплені на котлі			
Керівництво з експлуатації	1				
Гарант. зобов'язання форма №1-гарант	1	Гарантійні талони знаходяться в керівництві з експлуатації			
Гарантійний талон форма №2-гарант	1				
Відривний талон на технічне обслуговування форма №3-гарант	1				
Відривний талон на гарантійний ремонт форма №4-гарант	1				
Відривний талон на введення в експлуатацію форма №5-гарант	1				
Заглушка чавунна	2	Закріплені на котлі			
Упаковка димоповітряного блоку	1			Місце №2	
<b>Димоповітряний блок</b>	1				
<b>Комплект стрижнів</b> для дотримання Технічного регламенту щодо вимог до екодизайну для обігрівачів приміщень та комбінованих обігрівачів (ПКМУ від 27.12.2019 р. №1184), які повинні бути змонтовані при монтажі котла згідно схеми (рис. 3; 3а)	1				
<b>Комплект деталей кріплення:</b>					
шпилька М8х120	3	Упаковані в пакет			
пробка	3				
гайка М8	8*				10**
шайба 8	8*				10**
прижим	2				
шнур базальтовий	1				
саморіз 3,9х9,5	3*			-	
тканина теплоізоляційна	1				
хомут пластиковий	2				

\* - для моделей АОГВ-7СН; АДГВ-7СН

\*\* - для моделей АОГВ-10СН; АДГВ-10СН; АОГВ-12СН; АДГВ-12СН; АОГВ-15СН; АДГВ-15СН

## 4. ВИМОГИ З ТЕХНІКИ БЕЗПЕКИ

4.1. До обслуговування допускаються особи, ознайомлені з будовою, правилами експлуатації котла та які пройшли інструктаж у місцевій службі газового господарства.

4.2. Установка, монтаж котла та системи опалення повинні виконуватися згідно з проектом, розробленим спеціалізованою організацією.

4.3. При встановленні котла повинні бути дотримані вимоги ДБН В.2.5-20-2001 "Газопостачання", "Правил безпеки систем газопостачання в Україні", "Правил пожежної безпеки" і виконані додаткові вимоги:

- мінімально допустима відстань від елементів фасаду будинку до краю димоповітряного блоку котла необхідно витримати згідно з вимогами табл.3;

- не допускається відведення продуктів згоряння в під'їзди, криті переходи, закриті балкони, лоджії, еркери.

4.4. Стіна будинку, біля якої встановлюється котел, повинна бути з матеріалу, що не горить (природні або штучні кам'яні матеріали, бетон, залізобетон та інші), і без вогненебезпечного покриття, як мінімум у межах проекції котла на стіну. Не допускається розміщення легкозаймистих предметів ближче 0,5 м від котла.

4.5. Приміщення, де встановлюється котел, повинно мати віддушину або квартиру згідно з будівельними нормами.

4.6. **Для уникнення роздуття або розриву котла заборонено:**

- встановлювати запірні пристрої, що блокують циркуляцію води через котел і опалювальну систему та переривають зв'язок з атмосферою через розширювальний бак;

- ставити крани на переливних трубках розширювального бака;

- запалювати котел при замерзлій воді в стояку, або в переливній трубці розширювального бака.

У випадку установки в кожен опалювальний прилад (радіатор) регулюючих вентилів не допускається одночасне закриття всіх вентилів, тому що при цьому припиниться циркуляція води через котел.

4.7. Щоб уникнути припинення циркуляції води та виходу котла з ладу, не допускається його робота з незаповненою або неповністю заповненою системою опалення.

Обсяг розширювального бака повинен бути не менше 5 - 8 % обсягу опалювальної системи.

Для нормальної роботи водонагрівача (для двоконтурних котлів), на його вхід необхідно встановити водяний фільтр.

4.8. Температура води в котлі не повинна перевищувати 90 °С.

4.9. Не допускається швидке заповнення гарячого котла холодною водою.

4.10. **Забороняється заповнювати (поповнювати) систему опалення водою з водопроводу тиском понад 200 кПа (2 кг/см<sup>2</sup>). При перевищенні зазначеного тиску можливі поломка або роздуття котла.**

**При закритій системі опалення необхідно встановити манометр, компенсатор об'єму і, відповідно відрегульований, запобіжний клапан на тиск не більше 1,5 кг/см<sup>2</sup>.**

4.11. На трубі подачі газу перед апаратом повинен бути встановлений газовий фільтр і газовий кран. При непрацюючому котлі кран повинен бути закритий.

4.12. Для запобігання нещасним випадкам і псуванню котла **ЗАБОРОНЕНО:**

- обслуговувати котел особам, не ознайомленим з будовою і правилами безпечної експлуатації котла;

- експлуатувати котел з несправним газопальниковим пристроєм;

- експлуатувати котел на газу, що не відповідає ГОСТ 5542-87;

- користуватися гарячою водою з опалювальної системи для побутових потреб;

- застосовувати вогонь для виявлення витoku газу (для цих цілей користуйтеся мильною емульсією);

- класти на котел та трубопровід чи зберігати поблизу речі, що легко займаються (бумага, ганчірки і т.п.);

- власникові вносити в конструкцію котла будь-які зміни або регулювання газопальникового пристрою.

## ВИМОГИ З ТЕХНІКИ БЕЗПЕКИ

**4.13.** При нормальній роботі котла та справному газопроводі не повинен відчуватися запах газу в приміщенні. Поява запаху свідчить про ушкодження газопальникового пристрою або порушення герметичності газових комунікацій, камери згоряння, димоповітряного блоку.

**4.14. З появою запаху газу в приміщенні необхідно:**

- 4.14.1. Закрити газовий кран на газопроводі перед апаратом;
- 4.14.2. Не курити й не запалювати сірники та запальнички;
- 4.14.3. Не вмикати та не вимикати електроприлади, не користуватися телефоном у загазованому приміщенні;
- 4.14.4. Ретельно провітрити приміщення;
- 4.14.5. Викликати аварійну службу газового господарства для проведення термінового ремонту.

**4.15.** При виявленні ушкоджень газових комунікацій котла необхідно звернутися в експлуатаційну організацію газового господарства та до усунення ушкоджень апаратом не користуватися.

**4.16.** Ознаки отруєння чадним газом і перша допомога.

При експлуатації несправного котла або при недотриманні вищевказаних правил може відбутися отруєння окисом вуглецю (чадним газом).

Першими ознаками отруєння є: "важкість" у голові, сильне серцебиття, шум у вухах, запаморочення, загальна слабкість. Може з'явитися нудота, віддишка, порушення рухових функцій. Потерпілий може раптово знепритомніти.

Для надання першої допомоги необхідно: винести потерпілого на свіже повітря, розстебнути одяг, дати понюхати нашатирний спирт, тепло вкрити (але не давати заснути) і викликати швидку медичну допомогу. У випадку відсутності дихання негайно винести потерпілого в інше тепле приміщення зі свіжим повітрям і зробити штучне дихання та чекати прибуття лікаря.

## 5. БУДОВА КОТЛА

5.1. В конструкції котлів потужністю 7-12 кВт передбачено місце для установки електричних нагрівальних елементів (ТЕНів) (рис.1, поз. 10) з характеристиками, зазначеними в таблиці 4:

ТАБЛИЦЯ 4

моделі	напруга	потужність	максимальна довжина ТЕНа	з'єднувальний фланець
АО(Д)ГВ-7СН	220 В	3 кВт	250 мм	G 1 1/2"
АО(Д)ГВ-10СН	220 В	4,5 кВт	310 мм	G 1 1/2"
АО(Д)ГВ-12СН	220 В	4,5 кВт; 6кВт	390 мм	G 1 1/2"

Для установки ТЕНа необхідно злити воду з котла (системи опалення), відкрити заглушку (рис.1 поз. 10) і встановити на її місце ТЕН з характеристиками, що відповідають таблиці 4. Залити воду в котел (систему опалення). Перед запуском котла перевірити герметичність установки ТЕНа.

При використанні додаткового обігрівача «ТЕНа», технічні характеристики (див. табл. 1 та табл.2), а саме сезонна енергоефективність (ККД) та енергоефективність (ККД) нагріву води не нижче заявлених параметрів, які відповідають Технічному регламенту з екодизайну для обігрівачів приміщень та комбінованих обігрівачів (ПКМУ від 27.12.2019 р. №1184)

# БУДОВА КОТЛА

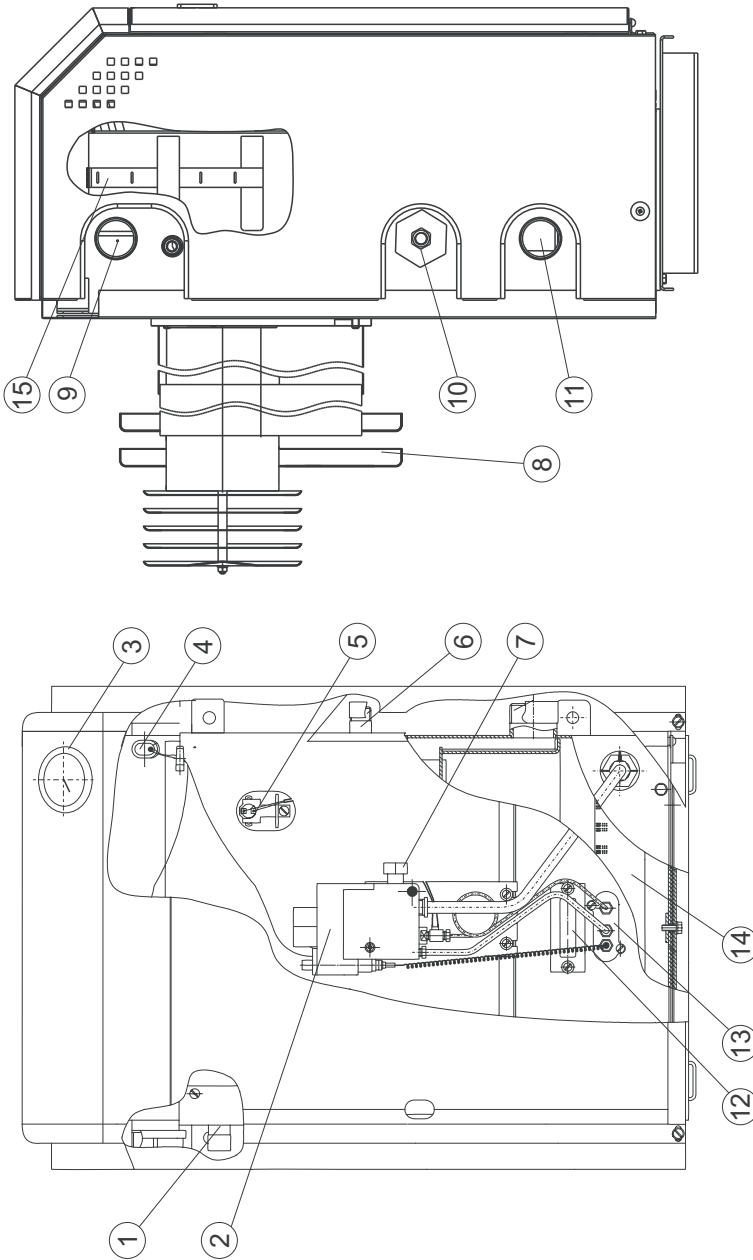

**Рис. 1. Будова котла**

1 - вхідний патрубок підведення води в другій контур; 2 - газовий клапан; 3 - термоіндикатор; 4 - стаканчик для установки балона терморегулятора і термоіндикатора; 5 - датчик перегріву; 6 - вихідний патрубок другого контуру; 7 - патрубок підключення газу; 8 - димоповітряний блок (докладніше рис. 3, 5, 5а); 9 - патрубок відводу води в систему опалення; 10 - місце установки ТЕНа (ТЕН в комплекті котла не входить); 11 - патрубок подачі води з системи опалення; 12 - оглядове вікно; 13 - запальник; 14 - основний пальник; 15 - турбулізатор

## 6. РЕКОМЕНДАЦІЙ ЩОДО МОНТАЖУ КОТЛА

**6.1.** Роботи з монтажу та підключення котла виконуються спеціалізованим підприємством і службою газового господарства відповідно до проекту, затвердженого у встановленому порядку.

**6.2.** Змонтований котел вводиться в експлуатацію місцевим управлінням газового господарства з обов'язковим інструктажем власника і заповненням відривного талона на введення в експлуатацію (форма № 5-гарант).

**6.3.** Монтаж котла повинен виконуватись відповідно до вимог ДБН В.2.5-20-2001 "Газопостачання".

**6.3.1.** В зовнішній стіні будинку, згідно з рис. 2, пробити горизонтальний канал діаметром 190 мм для котлів потужністю 7 кВт, 250 мм для котлів потужністю 10-15 кВт (рис. 4; 4а). При цьому необхідно враховувати, що для забезпечення установки та зняття котла, а також для зняття та установки газопальникового пристрою перед фронтом котла на відстані **не менше 1 м від стіни** не повинно бути ніяких будівельних елементів або стаціонарно встановленого обладнання.

**Димоповітряний блок необхідно монтувати під кутом 3° вниз. Це необхідно для того, щоб в разі утворення конденсату, він витікав назовні, а не в котел.**

**6.3.2.** Встановити патрубок повітроходу 1 (рис. 2; 4; 4а) на осі каналу горизонтально так, щоб торець виступав над внутрішньою площиною стіни на 35 мм, і зафіксувати патрубок дерев'яними клинами, щоб уникнути його деформації.

**6.3.3. Для котла потужністю 7 кВт.** Встановити газохід зовнішній (п. 2, рис. 4) горизонтально в каналі до упору з зовнішньою стіною, сполучивши його з повітроходом (п. 1, рис. 5), і зафіксувати дерев'яними клинами. **Розриви в з'єднаннях не допускаються!**

**Для котлів потужністю 10-15 кВт** встановити газохід зовнішній (п. 2, рис. 2) горизонтально в каналі так, щоб він виступав на 25 мм над зовнішньою поверхнею стіни, сполучивши при цьому з повітроходом (п. 1, рис. 2), і зафіксувати дерев'яними клинами. **Розриви в з'єднаннях не допускаються!**

**6.3.4.** Заповнити порожнину між стінами пробитого каналу та трубами піщано-цементним розчином чи іншим термостійким та герметичним матеріалом.

**6.3.5. Для котлів потужністю 7 кВт** закріпити зовні газохід зовнішній двома шурупами.

**Для котлів потужністю 10-15 кВт** на виступаючий газохід зовнішній встановити набір дисків. Закріпити диск "а" до зовнішньої стіни і відрегулювати їх (рис. 4а).

**6.3.6.** Закріпити на стіні три шпильки кріплення котла (рис. 2).

**6.3.7.** Встановити патрубок димоходу (п. 8, рис. 2 або п. 4, рис. 5, залежно від моделі котла) на його газохід і зафіксувати його.

**6.3.8.** Утеплення димоходу.

Димохід повітряного блоку необхідно утеплити теплоізоляційною тканиною, що забезпечує зниження тепловитрат і запобігає утворенню конденсату. Для кріплення утеплювача використати пластикові стяжки, що йдуть в комплекті. Це забезпечить надійну фіксацію матеріалу по всій довжині димоходу.

**6.3.9.** Встановити котел кронштейнами (п. 4, рис.2) на шпильки кріплення (п. 6, рис. 2), з'єднавши при цьому патрубок димоходу з фіксованим патрубком газоходу зовнішнього. Патрубок повітряходу (п. 1, рис. 2) розмістити в кільцевому пазу котла на прокладку (базальтовий шнур). Виставити вертикально котел і закріпити його гайками (п.9, рис.2), забезпечуючи при цьому щільний і герметичний притиск котла до повітроводу. Встановити прижими та закріпити ними повітрохід у пазу котла (рис. 4).

**6.4.** Підбір опалювальних приладів і діаметр трубопроводів у системі опалення в кожному окремому випадку проводиться за розрахунками, виконаними спеціалізованою організацією.



При монтажі димоповітряного блоку через стіну, яка має більшу товщину, ніж рекомендує завод виробник, може утворитися розрив між трубами!  
Робота котла при такому монтажі ЗАБОРОНЕНА!!!

## РЕКОМЕНДАЦІЇ ЩОДО МОНТАЖУ КОТЛА

**6.5.** Підключення котла до системи із примусовою циркуляцією теплоносія проводиться відповідно до проекту, розробленого спеціалізованою організацією.

**6.6.** Кількість нагрівальних приладів (радіаторів) визначається розрахунками.

**6.7.** Після монтажу протріть котел.

**6.8.** Між газовим краном і газовим клапаном котла, на газовій трубі, необхідно встановити газовий фільтр.

**Перед підключенням котла необхідно провести пневмогідрравлічну промивку системи опалення.**

**Підключення котла до газопроводу виконується тільки працівниками газового господарства з обов'язковою перевіркою герметичності газових комунікацій та відміткою в даному керівництві (форма № 5 гарант).**

**6.9.** Заповніть систему опалення чистою водою із жорсткістю не більше 0,7 мг - екв/л та  $pH=7^{+0.3}$ . Розширювальний бак розташовується у вищій точці системи опалення. Контроль заповнення системи водою здійснійте по переливному патрубку (трубі сигнальній).

ТАБЛИЦЯ 3.

Місце відведення	Найменша відстань, м	
	до 7,5 кВт (включно)	понад 7,5 до 30 кВт
Під припливним вентиляційним отвором	2,50	2,50
Поруч із вентиляційним отвором	0,60	1,5
Під вікном	0,25	-
Поруч з вікном	0,25	0,50
Над вентиляційним отвором, вікном	0,25	0,25
Над рівнем землі за наявності передбаченого проходу*	0,50	0,50
Під частинами будинку, що виступають більше ніж 0,4м	2,00	3,00
Під частинами будинку, що виступають менше ніж 0,4м	0,30	1,50
Під іншим відведенням	2,50	2,50
Поруч з іншим відведенням	1,50	1,50

\* - Монтаж димоповітряного блоку на висоті 0,50 м від землі допускається тільки у випадку, якщо біля стіни, в якій встановлений димоповітряний блок, немає проходу для людей. Місце виходу димоповітряного блоку в такому випадку необхідно огородити металеву сіткою висотою 1,5 м.

У випадку наявності проходу для людей, монтаж димоповітряного блоку необхідно виконувати на висоті від 2,2 м над рівнем землі.



**З метою запобігання розриву або роздуття котла не допускається заповнювати (поповнювати) систему опалення водою під тиском понад 200 кПа (2 кг/см<sup>2</sup>)!**



**Перед введенням котла в експлуатацію необхідно залити 10-15 мл машинної оливи в стаканчик корпусу котла (поз. 3, рис. 1)!**

## РЕКОМЕНДАЦІЇ ЩОДО МОНТАЖУ КОТЛА

### 6.11. Робота водонагрівача (другий контур)

Котельні обігрівачі відповідають Технічному регламенту з екодизайну для обігрівачів приміщень та комбінованих обігрівачів (ПКМУ від 27.12.2019 р. № 1184) за профілями навантаження (див. табл. 2), відповідно різним рівням споживання гарячої води для побутових потреб.

Для досягнення оптимальної енергоефективності котел повинен працювати в максимальному режимі, а перший контур обігріву (система підлогового або радіаторного опалення) не повинен бути задіяний, щоб уникнути зниження продуктивності гарячого водопостачання.

Котел має максимальне утеплення, що мінімізує теплові втрати та підвищує ефективність системи.

Водонагрівач являє собою мідний змійовик, розташований у водяній рубашці теплообмінника котла. Нагрів води в другому контурі відбувається за рахунок гарячої води в котлі, що використовується для системи опалення. Таким чином температура води в другому контурі залежить від температури води в котлі. Тому для отримання максимальної кількості гарячої води необхідно підтримувати температуру в котлі 90 °С.

Щоб досягти максимальної продуктивності другого контура, під час монтажу котла між входом і виходом води з котла необхідно встановити перепускную трубу з вентиляем. Це дає можливість за допомогою вентилів регулювати температуру води в системі опалення, забезпечуючи максимальну ефективність роботи водонагрівача.

При роботі котла для підігрівання води в літній період необхідно вентиль, встановлений на вході, закрити повністю, вентиль, встановлений на перепускній трубі, відкрити повністю.

Правильно змонтований котел дає можливість отримати максимальну кількість гарячої води з різницею температур в 35 °О (таблиця 1 розділу 2 "Технічні дані").



При постійній роботі водонагрівача з жорсткою водою та відсутності фільтра на стінках водонагрівача можливе відкладення значної кількості накипу, який зменшує діаметр труби і призводить до повного виведення з ладу водонагрівача! Для видалення накипу необхідно провести хімічну промивку водонагрівача. Для запобігання утворення накипу необхідно встановити фільтр пом'якшувач.



При встановленні та експлуатації котла, окрім вимог, викладених у даному керівництві з експлуатації, необхідно користуватися нормами та правилами, що діють в країні покупця.

Всі роботи, пов'язані з монтажем, обслуговуванням та експлуатацією котла мають бути виконані згідно з чинним законодавством країни, де встановлюється котел.

В разі, якщо вимоги того чи іншого розділу керівництва з експлуатації суперечать нормам чинного законодавства, або є неповними, необхідно керуватись нормами законодавства і застосовувати їх при встановленні та експлуатації котла.

## РЕКОМЕНДАЦІЇ ЩОДО МОНТАЖУ КОТЛА

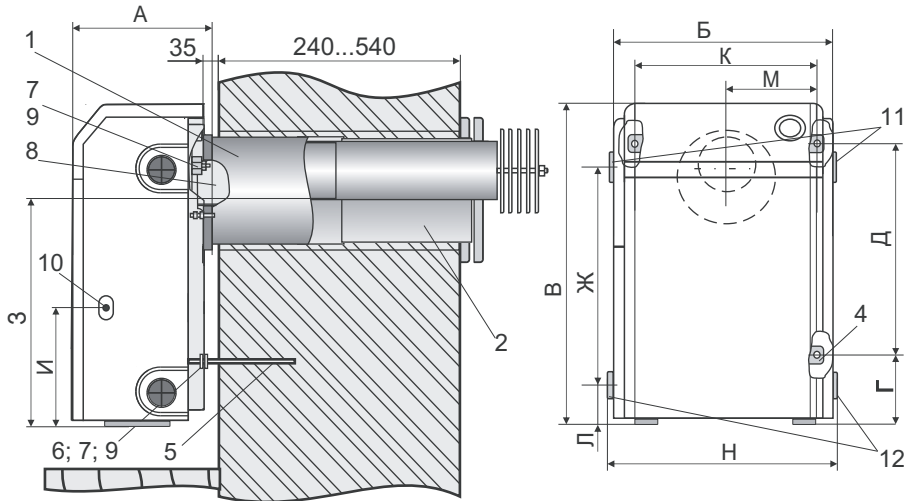

1 - повітрохід; 2 - газохід зовнішній; 3 - котел; 4 - кронштейн; 5 - дюбель; 6 - шпилька М8х120; 7 - шайба; 8 - патрубок димохода; 9 - гайка; 10 - гнучка металева труба підключення газу; 11 - патрубок подачі теплоносія в систему опалення; 12 - патрубок подачі теплоносія в котел.

Котел потужністю	А	Б	В	Г	Д	Ж	З	И	К	Л	М	Н
7 кВт	351	275	775	235	475	449	495	345	270	186	135	310
10 кВт	361	331	775	218	490	482	495	345	325	176	162	365
12 кВт	361	420	775	218	490	460	495	345	413	180	206	455
15 кВт	383	455	855	218	570	545	575	345	448	176	224	490

Рис. 2. Габаритні розміри та схема монтажу котла «Житомир-М»



Рис. 3. Схема монтажу комплекту стрижнів для моделей АО(Д)ГВ-10СН

1 - Кронштейн; 2 - Стрижні (9 шт);  
3 - Гвинт М4х30 (2 шт); 4 - Гайка М4 (2 шт);  
5 - Гровер 4 (2 шт)

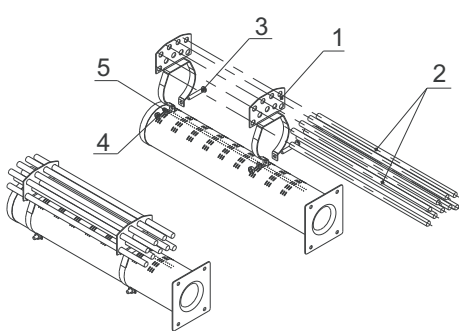

Рис. 3а. Схема монтажу комплекту стрижнів для моделей АО(Д)ГВ-7СН; АО(Д)ГВ-12СН; АО(Д)ГВ-15СН

1 - Кронштейн; 2 - Стрижні (5 шт);  
3 - Гвинт М4х30 (2 шт); 4 - Гайка М4 (2 шт);  
5 - Гровер 4 (2 шт)

\* - Кількість вказана відносно одного трубного пальника

## РЕКОМЕНДАЦІЇ ЩОДО МОНТАЖУ КОТЛА

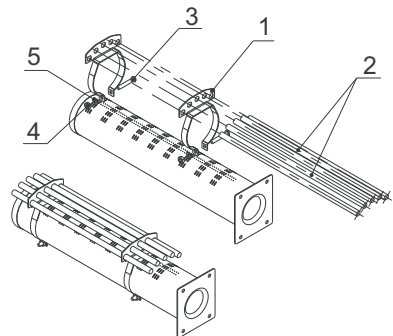
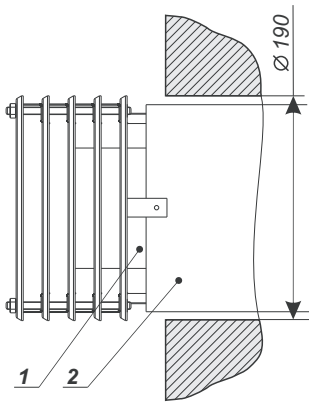

**Рис. 4. Димоповітряний блок котлів потужністю до 7 кВт**

- 1 - газохід;
- 2 - повітрохід;

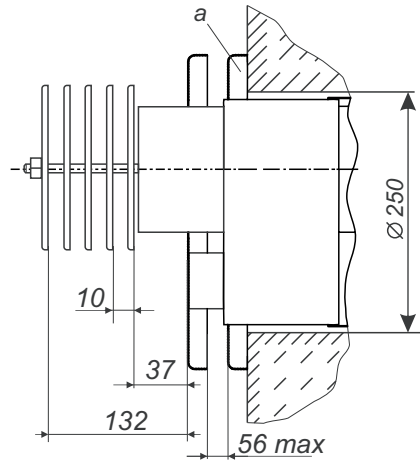

**Рис. 4а. Встановлення дисків димоповітряного блоку для котлів потужністю 10-15 кВт**

Набір дисків виконує функцію стабілізації процесу горіння для найбільш повного згорання природного газу.

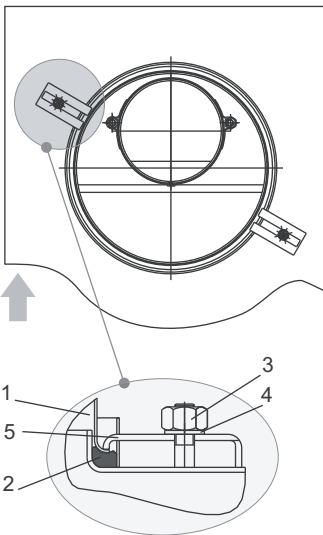

**Рис. 5. Схема кріплення повітроходу**

- 1 - повітрохід;
- 2 - шнур базальтовий теплоізоляційний;
- 3 - гайка;
- 4 - шайба;
- 5 - прижим.

## 7. ПОРЯДОК РОБОТИ

### 7.1. Перед запалюванням котла:

- перевірте на герметичність всі з'єднання газових комунікацій та системи опалення, усуньте всі виявлені витоки газу і води до пуску котла в роботу;
- перевірте рівень води в розширювальному бачку.



Рис. 6. Автоматика безпеки з газовим клапаном "630 EUROSIT"

### 7.2. Пуск котла:

Початкове положення круглої рукоятки терморегулятора (рис. 6а) у позиції "вимкнено" (●)

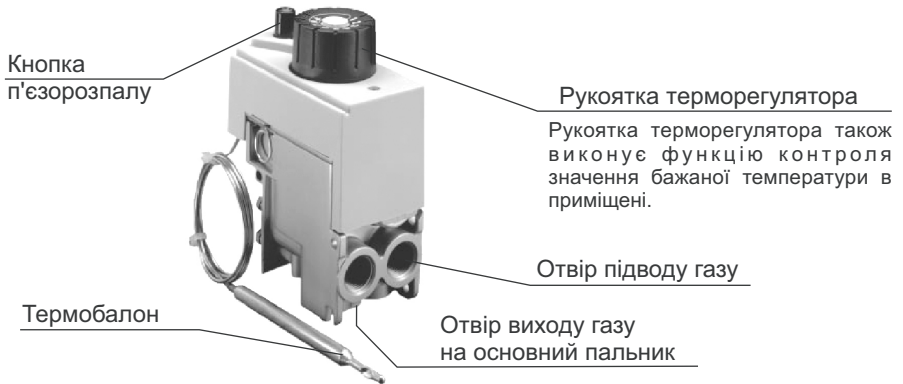

Рис. 6а.

## ПОРЯДОК РОБОТИ

### 7.2.1 Розпалювання котла:

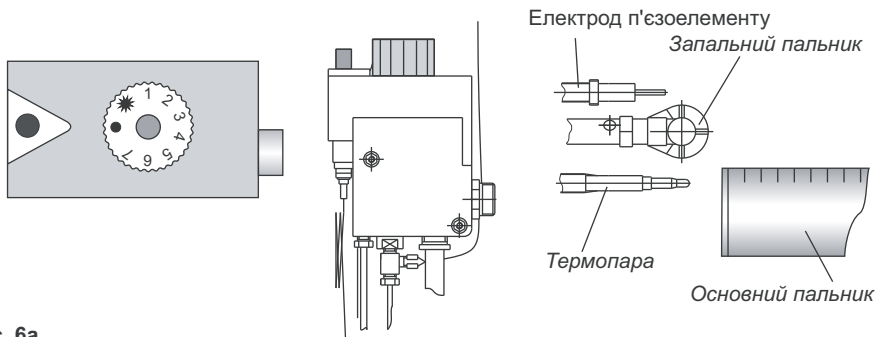

Рис. 6б.

Вмикання запального пальника

упору і, не відпускаючи її, натисніть кнопку п'єзорозпалу (на запальному пальнику повинно з'явитися полум'я). Не відпускайте рукоятку терморегулятора протягом 10-20 с. Відпустіть рукоятку терморегулятора та перевірте наявність полум'я на запальному пальнику. Якщо полум'я відсутнє, необхідно повторити дану операцію, збільшуючи час утримання натиснутої рукоятки терморегулятора

Поверніть рукоятку терморегулятора проти годинникової стрілки в позицію розпалу (\*), Натисніть рукоятку терморегулятора до

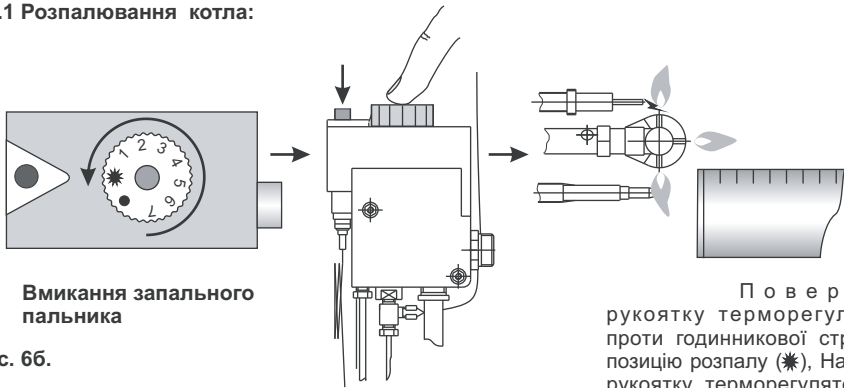

Рис. 6в

Для вмикання основного газового пальника **плавно** поверніть рукоятку терморегулятора проти годинникової стрілки до положення 1...7. Максимальна температура теплоносія відповідає цифрі 7 на рукоятці терморегулятора. Контроль температури необхідно вести по термоміндикатору (поз. 11, рис. 1).

Регулювання температури теплоносія здійснює термостат газового клапана через термочутливий балон, вставлений у стаканчик корпусу котла (п. 3, рис. 1).

Робота котла у режимі модулювання відсутня.

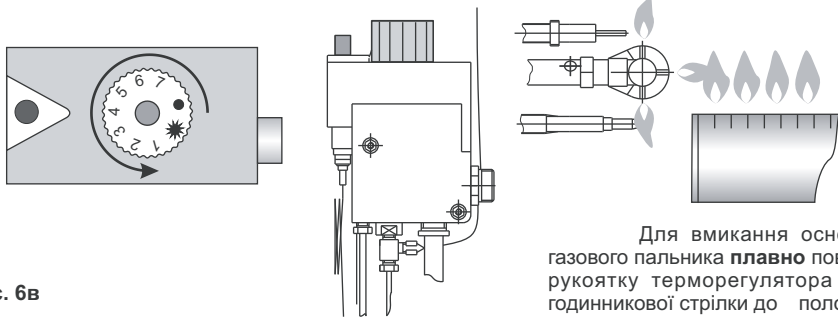
### 7.2.2. Відключення основного газового пальника:

Для відключення основного газового пальника плавно поверніть рукоятку терморегулятора по годинниковій стрілці до позиції (\*) (при цьому на запальному пальнику буде горіти полум'я);

### 7.2.3. Відключення котла.

Для повного відключення котла поверніть рукоятку терморегулятора за годинниковою стрілкою в позицію "вимкнено" (●);



Перед запуском котла необхідно перевірити наявність машинної оливи в стаканчику корпусу котла (поз. 3, рис. 1)!

## ПОРЯДОК РОБОТИ

### Пристрої безпеки

#### 7.3. Захист при раптовому відключенні газу:

При раптовому відключенні газу або задуванні полум'я запального пальника припиняється нагрівання термопари, внаслідок чого магнітний блок перекидає подачу газу на основний пальник.

#### 7.4. Захист від перегріву (закіпання) котла:

Котел обладнаний датчиком перегріву (поз. 15, рис. 1), який, у разі підвищення температури теплоносія в котлі вище 92 °С, розмикає електричне коло підключення термопари до магнітного блоку газового клапана. Подача газу в котел припиняється.

При всіх відключеннях пристроями безпеки, включення котла можливе тільки при повторному ручному пуску.

## 8. ТЕХНІЧНЕ ОБСЛУГОВУВАННЯ

**8.1.** Шановний споживачу! Для забезпечення надійної та безвідмовної роботи котла з моменту установки і напротязі всього терміну експлуатації ми рекомендуємо проводити щорічне платне обслуговування, яке Ви можете замовити в офіційному сервісному центрі або в місцевому газовому господарстві.

#### 8.2. Один раз на рік, перед початком опалювального сезону, необхідно:

- перевірити герметичність з'єднань газових комунікацій мильним розчином;
- перевірити наявність води в системі опалення і розширювальному бачку.

За необхідності долити воду в бачок (рівень води в бачку повинен бути не менше 1/4 його об'єму);

- перевірити стан димоповітряного блоку, за необхідності очистити його і відрегулювати;

- перевірити наявність масла в стаканчику корпусу котла;
- перевірити чистоту топки та труб теплообмінника.

**8.3.** У випадку припинення роботи котла зі зливом води, строк експлуатації через корозію зменшується, тому необхідно по закінченні опалювального сезону, щоб уникнути корозії металу, котел і систему опалення залишити заповненими водою.

## 9. ПРАВИЛА ТРАНСПОРТУВАННЯ Й ЗБЕРІГАННЯ

**9.1.** Відвантаження котлів здійснюється в упаковці заводу-виробника відповідно до вимог технічної документації.

**9.2.** Транспортувати і зберігати котел необхідно в упаковці заводу-виробника у вертикальному положенні в один ярус.

**9.3.** Зберігання котла повинно виконуватися в сухих закритих приміщеннях із природною вентиляцією.

**9.4.** Різьбові патрубки котла піддаються консервації на заводі-виробнику строком на 1 рік.

## 10. МОЖЛИВІ НЕСПРАВНОСТІ ТА МЕТОДИ ЇХ УСУНЕННЯ

10.1. Перелік можливих несправностей і методи їх усунення викладені у таблиці.

10.2. **Всі несправності газових комунікацій автоматики безпеки і газового клапана котла повинні усуватися тільки особами, на це уповноваженими.**

НАЙМЕНУВАННЯ УШКОДЖЕНЬ, ЗОВНІШНІЙ ПРОЯВ І ДОДАТКОВІ ОЗНАКИ	МОЖЛИВА ПРИЧИНА	СПОСІБ УСУНЕННЯ
Незадовільна або відсутня циркуляція води в системі опалення.	Недостатня кількість води в системі опалення	Поповнити систему опалення водою згідно з п. 6.9
	Наявність повітря в системі опалення	Спустити повітря радіаторними розповітрявачами
	Витік води із системи опалення	Виявити й усунути витік води
	Значні відкладення накипу в системі опалення	Видалити накип, прочистити і промити систему опалення й апарат.
Знижено ефективність опалення й підвищена витрата газу.	Неправильний монтаж системи опалення.	Виконати монтаж системи опалення відповідно до розділу 6
	Забгато води в системі опалення.	
	Значне відкладення накипу в системі опалення	Видалити накип, прочистити і промити систему опалення та апарат.
Утворення конденсату, падіння крапель води на основний пальник	Низька температура теплоносія	Збільшити температуру теплоносія більше 60-65 °C
Неможливо розпалити апарат: пальник гасне	Недостатньо прогрівається термopара	Зверніться в сервісний центр, газове господарство, або за місцем покупки котла.
	Недостатній тиск газу в газовій системі	
	Ослаблене кріплення термopари	
При розпалюванні основного пальника відбувається гучний хлопок	Запальник погано запалює газ, що виходить із основного пальника, малий тиск газу.	Зверніться в місцеве газове господарство
Гаснуть основний і запальний пальники	Неправильно встановлений димоповітряний блок	Відрегулювати згідно з рис. 5. Прочистити димоповітряний блок

10.3. При виявленні ушкоджень, які неможливо усунути відповідно до рекомендацій, необхідно звернутися до офіційного дистриб'ютора, у якого придбаний котел, або в місцеве газове господарство.

10.4. Якщо максимальна потужність опалювальних приладів (радіаторів) системи опалення або теплові витрати опалювального приміщення перевищують теплову потужність котла, температура теплоносія на виході котла може не досягати значення 80 °C.. 90 °C.

Завод-виробник котла не відповідає за неправильний розрахунок системи опалення, підбір потужності котла та не здійснює його обмін або повернення з цієї причини.

## 11. Відомості про консервацію, пакування, зберігання і утилізацію

---

Котел упакований відповідно до ГОСТу 23170-78 та законсервований відповідно до ГОСТу 9.014-78.

Умови зберігання й транспортування - 1Л. ГОСТ 15150-69.

Строк захисту без переконсервації 1 рік.

Упакований котел зберігати в упаковці заводу-виробника в закритому сухому приміщенні у вертикальному положенні в один ярус.

По закінченні терміну служби (експлуатації) котел, так як він не несе загрози для життя й здоров'я людей та навколишнього середовища, здати в пункт прийому металобрухту для подальшої його переробки.

## 12. Свідоцтво про прийомку котла

Котел "Житомир М" моделі \_\_\_\_\_

Заводський № \_\_\_\_\_

Відповідає вимогам Технічного регламенту приладів, що працюють на газоподібному паливі (ПКМУ від 04.07.2018 р. №814), Технічного регламенту щодо вимог до екодизайну для обігрівачів приміщень та комбінованих обігрівачів (ПКМУ від 27.12.2019 р. №1184), Технічного регламенту водогрійних котлів, що працюють на рідкому чи газоподібному паливі (ПКМУ від 27.08.2008 р. №748), ДСТУ EN 483:2003, ДСТУ EN 625:2002, конструкторської документації і визнаний придатним для експлуатації.

---

### Сертифікати відповідності:

UA.TR.012.C.0005.1-26; UA.TR.012.C.0005.2-26;  
UA.TR.012.C.0007.1-26; UA.TR.012.C.0007.2-26

---

Випробування й регулювання котла на стенді провів:

Прізвище (підпис)

Дата

Прийняв ВТК, Прізвище (підпис)

Дата

М.П.



## **«ЖИТОМИР-М»**

Гарантійні зобов'язання

**Атем. Економний котел.**

## Гарантійні зобов'язання

Шановний покупець, якщо під час гарантійного строку Ви виявили, що якість Вашого котла не відповідає заявленому в даному керівництві з експлуатації, завод-виробник (офіційний представник) зобов'язується провести ремонт Вашого котла або його заміну.

Гарантійний строк безвідмовної роботи - **3 роки**.

Строк експлуатації - не менше 15 років.

Всі умови гарантії відповідають Закону про захист прав споживачів і регулюються законодавством країни, у якій придбано виріб.

Гарантія та безкоштовний ремонт надається в будь-якій країні, в яку виріб поставляється підприємством (уповноваженими представниками), та країнах, де відсутні обмеження по імпорту або інші правові положення, що не перешкоджають наданню гарантійного обслуговування і безкоштовного ремонту.

**Гарантійні зобов'язання виробника не діють у таких випадках:**

- недотримання правил установки, зберігання, експлуатації і обслуговування котла, викладених у даному керівництві;
- неакуратного транспортування котла власником або торгуючою організацією;
- монтажу або ремонту котла особами, на це не уповноваженими;
- зміни конструкції або доробки котла власником;
- відсутності штампа торговельної організації в талонах на гарантійний ремонт;
- механічних ушкоджень котла або вузлів через неправильну експлуатацію, а також з інших причин, що не залежать від виробника;
- відсутності запису газового господарства про пуск газу та проведення інструктажу;
- відкладення накипу на стінках котла і водонагрівача або корозії;
- виходу з ладу пальникового пристрою з блоком автоматики безпеки та газовим клапаном через потрапляння туди бруду або сторонніх предметів, втручання в їх конструкцію або спроби їх регулювання особами, на те не уповноваженими.

---

## Гарантійные обязательства

Уважаемый покупатель, если в течение гарантийного срока Вы обнаружили, что качество Вашего котла не соответствует заявленному в данном руководстве по эксплуатации, завод-изготовитель (официальный представитель) обязуется произвести ремонт Вашего котла или его замену.

Гарантийный срок безотказной работы - **3 года**.

Срок эксплуатации - не менее 15 лет.

Все условия гарантии соответствуют Закону о защите прав потребителей и регулируются законодательством страны, в которой приобретено изделие.

Гарантия и бесплатный ремонт предоставляются в любой стране, в которую изделие поставляется предприятием (уполномоченными представителями) и где никакие ограничения по импорту или другие правовые положения не препятствуют предоставлению гарантийного обслуживания и бесплатного ремонта.

**Гарантийные обязательства изготовителя не действуют в случаях:**

- несоблюдения правил установки и хранения, эксплуатации и обслуживания котла, изложенных в данном руководстве;
- неаккуратного хранения, транспортировки котла владельцем или торгующей организацией;
- монтажа или ремонта котла лицами, на это не уполномоченными;
- изменения конструкции или доработки котла владельцем без согласия предприятия-изготовителя;
- отсутствия штампа торговой организации в талонах на гарантийный ремонт;
- механических повреждений котла или узлов по причине неправильной эксплуатации, а также по другим причинам, не зависящим от предприятия-изготовителя;
- отсутствия отметки газового хозяйства о пуске газа и проведения инструктажа;
- отложения накипи на стенках котла и водонагревателе или коррозии;
- выхода из строя горелочного устройства с блоком автоматики безопасности из-за попадания туда грязи или посторонних предметов, вмешательства в их конструкцию или попытки их регулировки неуполномоченными на то лицами.

Форма № 2 - гарант

«АТЕМ»

12411, Україна, м. Житомир  
с. Березівка  
вул. Ковальська, 8

12411, Украина, г. Житомир  
с. Берёзовка  
ул. Ковальская, 8

ГАРАНТІЙНИЙ ТАЛОН  
ГАРАНТИЙНЫЙ ТАЛОН

Найменування виробу \_\_\_\_\_  
Наименование котла \_\_\_\_\_

Заводський номер \_\_\_\_\_  
Заводской номер \_\_\_\_\_

Дата виготовлення \_\_\_\_\_  
Дата изготовления \_\_\_\_\_

М.П.

Продавець \_\_\_\_\_  
Продавец \_\_\_\_\_

Дата продажу \_\_\_\_\_  
Дата продажи \_\_\_\_\_

М.П.

\_\_\_\_\_  
( підпис )  
( подпись )

Товар прийнято на гарантійне обслуговування  
Товар принят на гарантийное обслуживание

Представник експлуатаційної організації  
Представитель эксплуатационной организации

М.П.

Облік робіт  
з технічного обслуговування та гарантійного ремонту

Учёт работ  
по техническому обслуживанию и гарантийному ремонту

Дата	Несправності (неполадки)	Зміст виконаних робіт (Содержание выполненных работ)	Підпис виконавця (подпись исполнителя)

**“АТЕМ”**

Форма № 3 - гарант

12411, Україна,  
м. Житомир  
с. Березівка  
вул. Ковальська, 8

**ВІДРИВНИЙ ТАЛОН  
ОТРИВНОЙ ТАЛОН**

12411, Україна,  
г. Житомир  
с. Березовка  
ул. Ковальская, 8

на технічне обслуговування  
на техническое обслуживание

Найменування виробу  
Наименование котла \_\_\_\_\_

Заводський номер  
Заводской номер \_\_\_\_\_

Дата виготовлення  
Дата изготовления \_\_\_\_\_

**М.П.**

Продавець  
Продавец \_\_\_\_\_

Дата продажу  
Дата продажи \_\_\_\_\_

**М.П.**

( підпис )  
( подпись )

**“АТЕМ”**

Форма № 3 - гарант

12411, Україна,  
м. Житомир  
с. Березівка  
вул. Ковальська, 8

**ВІДРИВНИЙ ТАЛОН  
ОТРИВНОЙ ТАЛОН**

12411, Україна,  
г. Житомир  
с. Березовка  
ул. Ковальская, 8

на технічне обслуговування  
на техническое обслуживание

Найменування виробу  
Наименование котла \_\_\_\_\_

Заводський номер  
Заводской номер \_\_\_\_\_

Дата виготовлення  
Дата изготовления \_\_\_\_\_

**М.П.**

Продавець  
Продавец \_\_\_\_\_

Дата продажу  
Дата продажи \_\_\_\_\_

**М.П.**

( підпис )  
( подпись )

**“АТЕМ”**

Форма № 3 - гарант

12411, Україна,  
м. Житомир  
с. Березівка  
вул. Ковальська, 8

**ВІДРИВНИЙ ТАЛОН  
ОТРИВНОЙ ТАЛОН**

12411, Україна,  
г. Житомир  
с. Березовка  
ул. Ковальская, 8

на технічне обслуговування  
на техническое обслуживание

Найменування виробу  
Наименование котла \_\_\_\_\_

Заводський номер  
Заводской номер \_\_\_\_\_

Дата виготовлення  
Дата изготовления \_\_\_\_\_

**М.П.**

Продавець  
Продавец \_\_\_\_\_

Дата продажу  
Дата продажи \_\_\_\_\_

**М.П.**

( підпис )  
( подпись )

Виконавець  
Исполнитель \_\_\_\_\_  
(найменування підприємства, організації)

(юридична адреса)

Дата взяття товару на гарантійний облік  
Дата взяття котла на гарантійний учёт \_\_\_\_\_

Перелік робіт по технічному обслуговуванню (Перечень работ по техническому обслуживанию)	Дата виконання робіт (Дата проведения работ)	Підпис виконавця (Подпись исполнителя)

Підпис споживача, що підтверджує виконання робіт з технічного обслуговування

Підпись потребителя, подтверждающего исполнение работ по тех. обслуживанию

\_\_\_\_\_ (підпис)  
(подпись)

\_\_\_\_\_ (дата)

**М.П.**

Відриваний талон на технічне обслуговування  
Отрывной талон на техническое обслуживание  
Виконавець  
Исполнитель \_\_\_\_\_

Випушено  
Изъято \_\_\_\_\_

(рік, місяць, число)

(прізвище, ім'я, по батьковій відповідальній особі виконавця)

\_\_\_\_\_ (підпис)

**М.П.**

Виконавець  
Исполнитель \_\_\_\_\_  
(найменування підприємства, організації)

(юридична адреса)

Дата взяття товару на гарантійний облік  
Дата взяття котла на гарантійний учёт \_\_\_\_\_

Перелік робіт по технічному обслуговуванню (Перечень работ по техническому обслуживанию)	Дата виконання робіт (Дата проведения работ)	Підпис виконавця (Подпись исполнителя)

Підпис споживача, що підтверджує виконання робіт з технічного обслуговування

Підпись потребителя, подтверждающего исполнение работ по тех. обслуживанию

\_\_\_\_\_ (підпис)  
(подпись)

\_\_\_\_\_ (дата)

**М.П.**

Відриваний талон на технічне обслуговування  
Отрывной талон на техническое обслуживание  
Виконавець  
Исполнитель \_\_\_\_\_

Випушено  
Изъято \_\_\_\_\_

(рік, місяць, число)

(прізвище, ім'я, по батьковій відповідальній особі виконавця)

\_\_\_\_\_ (підпис)

**М.П.**

Виконавець  
Исполнитель \_\_\_\_\_  
(найменування підприємства, організації)

(юридична адреса)

Дата взяття товару на гарантійний облік  
Дата взяття котла на гарантійний учёт \_\_\_\_\_

Перелік робіт по технічному обслуговуванню (Перечень работ по техническому обслуживанию)	Дата виконання робіт (Дата проведения работ)	Підпис виконавця (Подпись исполнителя)

Підпис споживача, що підтверджує виконання робіт з технічного обслуговування

Підпись потребителя, подтверждающего исполнение работ по тех. обслуживанию

\_\_\_\_\_ (підпис)  
(подпись)

\_\_\_\_\_ (дата)

**М.П.**

Відриваний талон на технічне обслуговування  
Отрывной талон на техническое обслуживание  
Виконавець  
Исполнитель \_\_\_\_\_

Випушено  
Изъято \_\_\_\_\_

(рік, місяць, число)

(прізвище, ім'я, по батьковій відповідальній особі виконавця)

\_\_\_\_\_ (підпис)

**М.П.**

12411, Україна,  
м. Житомир  
с. Березівка  
вул. Ковальська, 8

**“АТЕМ”**  
**ВІДРИВНИЙ ТАЛОН**  
**ОТРИВНОЙ ТАЛОН**  
на гарантійний ремонт  
на гарантийный ремонт

Форма № 4 - гарант  
12411, Украина,  
г. Житомир  
с. Березовка  
ул. Ковальская, 8

Найменування виробу  
Наименование котла \_\_\_\_\_

Заводський номер  
Заводской номер \_\_\_\_\_

Дата виготовлення  
Дата изготовления \_\_\_\_\_

**М.П.**

Продавець  
Продавец \_\_\_\_\_

Дата продажу  
Дата продажи \_\_\_\_\_

**М.П.**

( підпис )  
( подпись )

12411, Україна,  
м. Житомир  
с. Березівка  
вул. Ковальська, 8

**“АТЕМ”**  
**ВІДРИВНИЙ ТАЛОН**  
**ОТРИВНОЙ ТАЛОН**  
на гарантійний ремонт  
на гарантийный ремонт

Форма № 4 - гарант  
12411, Украина,  
г. Житомир  
с. Березовка  
ул. Ковальская, 8

Найменування виробу  
Наименование котла \_\_\_\_\_

Заводський номер  
Заводской номер \_\_\_\_\_

Дата виготовлення  
Дата изготовления \_\_\_\_\_

**М.П.**

Продавець  
Продавец \_\_\_\_\_

Дата продажу  
Дата продажи \_\_\_\_\_

**М.П.**

( підпис )  
( подпись )

12411, Україна,  
м. Житомир  
с. Березівка  
вул. Ковальська, 8

**“АТЕМ”**  
**ВІДРИВНИЙ ТАЛОН**  
**ОТРИВНОЙ ТАЛОН**  
на гарантійний ремонт  
на гарантийный ремонт

Форма № 4 - гарант  
12411, Украина,  
г. Житомир  
с. Березовка  
ул. Ковальская, 8

Найменування виробу  
Наименование котла \_\_\_\_\_

Заводський номер  
Заводской номер \_\_\_\_\_

Дата виготовлення  
Дата изготовления \_\_\_\_\_

**М.П.**

Продавець  
Продавец \_\_\_\_\_

Дата продажу  
Дата продажи \_\_\_\_\_

**М.П.**

( підпис )  
( подпись )

Виконавець \_\_\_\_\_  
Исполнитель \_\_\_\_\_  
(найменування підприємства, організації)

(юридична адреса)

Дата взяття товару на гарантійний облік  
Дата взяття котла на гарантійний учёт

Перелік робіт на виконання гарантійного ремонту (Список работ на проведение гарантийного ремонта)	Дата виконання робіт (Дата проведения работ)	Підпис виконавця (Подпись исполнителя)

Підпис споживача, що підтверджує виконання робіт з технічного обслуговування

Подпись потребителя, подтверждающего

исполнение работ по тех. обслуживанию

( підпис )

( подпись )

( дата )

**М.П.**

Відривний талон на технічне обслуговування  
Отрывной талон на техническое обслуживание  
Виконавець \_\_\_\_\_  
Исполнитель \_\_\_\_\_

Вилучено  
Изъято

( рік, місяць, число )

( прізвище, ім'я, по батькові відповідальної особи виконавця )

( підпис )

**М.П.**

Виконавець \_\_\_\_\_  
Исполнитель \_\_\_\_\_  
(найменування підприємства, організації)

(юридична адреса)

Дата взяття товару на гарантійний облік  
Дата взяття котла на гарантійний учёт

Перелік робіт на виконання гарантійного ремонту (Список работ на проведение гарантийного ремонта)	Дата виконання робіт (Дата проведения работ)	Підпис виконавця (Подпись исполнителя)

Підпис споживача, що підтверджує виконання робіт з технічного обслуговування

Подпись потребителя, подтверждающего

исполнение работ по тех. обслуживанию

( підпис )

( подпись )

( дата )

**М.П.**

Відривний талон на технічне обслуговування  
Отрывной талон на техническое обслуживание  
Виконавець \_\_\_\_\_  
Исполнитель \_\_\_\_\_

Вилучено  
Изъято

( рік, місяць, число )

( прізвище, ім'я, по батькові відповідальної особи виконавця )

( підпис )

**М.П.**

Виконавець \_\_\_\_\_  
Исполнитель \_\_\_\_\_  
(найменування підприємства, організації)

(юридична адреса)

Дата взяття товару на гарантійний облік  
Дата взяття котла на гарантійний учёт

Перелік робіт на виконання гарантійного ремонту (Список работ на проведение гарантийного ремонта)	Дата виконання робіт (Дата проведения работ)	Підпис виконавця (Подпись исполнителя)

Підпис споживача, що підтверджує виконання робіт з технічного обслуговування

Подпись потребителя, подтверждающего

исполнение работ по тех. обслуживанию

( підпис )

( подпись )

( дата )

**М.П.**

Відривний талон на технічне обслуговування  
Отрывной талон на техническое обслуживание  
Виконавець \_\_\_\_\_  
Исполнитель \_\_\_\_\_

Вилучено  
Изъято

( рік, місяць, число )

( прізвище, ім'я, по батькові відповідальної особи виконавця )

( підпис )

**М.П.**

# “АТЕМ”

12411, Україна, м. Житомир  
с. Березівка  
вул. Ковальська, 8

12411, Украина, г. Житомир  
с. Берёзовка  
ул. Ковальская, 8

## ВІДРИВНИЙ ТАЛОН ОТРЫВНОЙ ТАЛОН

на введення в експлуатацію  
на ввод в эксплуатацию

Найменування виробу \_\_\_\_\_  
Наименование котла \_\_\_\_\_

Заводський номер \_\_\_\_\_ Дата виготовлення \_\_\_\_\_  
Заводской номер \_\_\_\_\_ Дата изготовления \_\_\_\_\_

М.П.

Ким проведена установка виробу \_\_\_\_\_  
Кем произведена установка котла \_\_\_\_\_

Ким проведене регулювання та наладка виробу \_\_\_\_\_  
Кем произведена регулировка и наладка котла \_\_\_\_\_

( прізвище, ім'я, по батькові відповідальної особи виробника (продавця )  
( Ф.И.О. ответственного лица изготовителя (продавца) )

М.П.

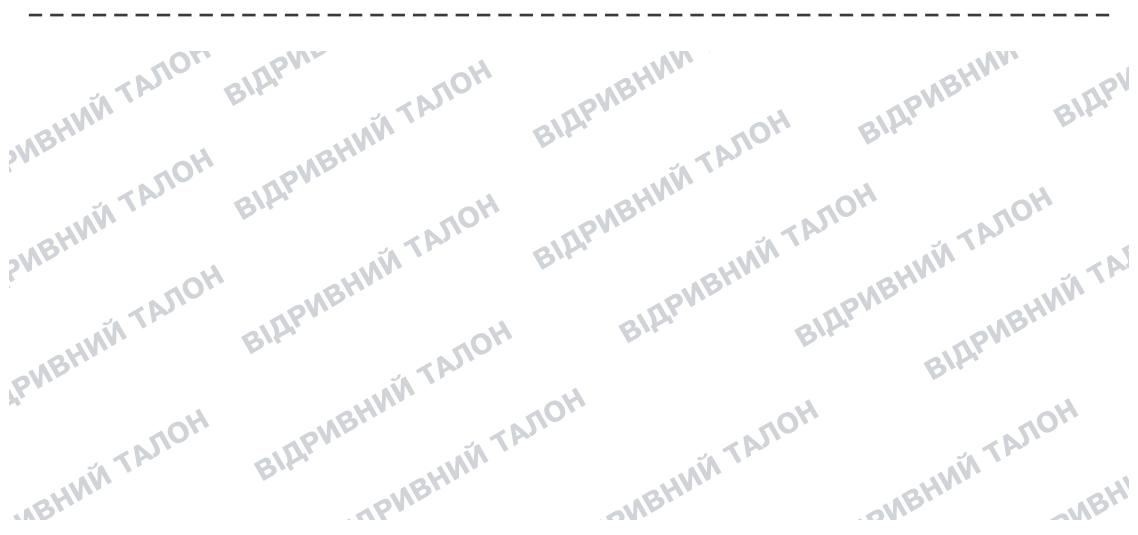

Дата пуску газу \_\_\_\_\_  
Дата пуска газа \_\_\_\_\_

Ким проведений пуск газу та інструктаж з використання товару \_\_\_\_\_  
Кем произведён пуск газа и инструктаж по использованию котла \_\_\_\_\_

\_\_\_\_\_  
( прізвище, ім'я, по батькові відповідальної особи, штамп газового господарства )  
( Ф.И.О. ответственного лица, штамп газового хозяйства )

Інструктаж прослухав. Правила використання виробу засвоєні. \_\_\_\_\_  
Інструктаж прослушал. Правила использования котла освоены. \_\_\_\_\_

Прізвище власника \_\_\_\_\_  
Фамилия владельца \_\_\_\_\_ ( підпис ) ( подпись )

\_\_\_\_\_  
( прізвище, ім'я, по батькові відповідальної особи виконавця ) ( підпис )  
( подпись )

М.П.

Підпис споживача, що підтверджує виконання робіт з введення в експлуатацію \_\_\_\_\_ ( підпис ) \_\_\_\_\_ ( дата )  
( подпись )

Подпись потребителя, подтверждающего выполнение работ по вводу в эксплуатацию

Відривний талон на технічне обслуговування  
Отрывной талон на техническое обслуживание

Виконавець \_\_\_\_\_  
Исполнитель \_\_\_\_\_

Вилучено \_\_\_\_\_  
Изъято \_\_\_\_\_ ( рік, місяць, число ) ( год, месяц, число )

\_\_\_\_\_  
( прізвище, ім'я, по батькові відповідальної особи виконавця ) ( підпис )  
( Ф.И.О. ответственного лица исполнителя )

М.П.

Зі списком офіційних представників компанії «АТЕМ» ви маєте можливість  
ознайомитись на сайті **[www.atem.ua](http://www.atem.ua)**

Со списком официальных представителей компании «АТЕМ» вы можете  
ознакомиться на сайте **[www.atem.ua](http://www.atem.ua)**

## Юридические адреса предприятий:

### ООО Совместное украинско-немецкое предприятие «АТЕМ-ФРАНК»

Украина, Житомирская обл., с. Березовка, ул. Ковальская, 8  
тел./факс: (0412) 41-88-60; 49-06-23

### ООО «Житомиртепломаш»

Украина, Житомирская обл., с. Березовка, ул. Ковальская, 8  
тел./факс: (0412) 41-88-60; 49-06-23

## Адреса производственных мощностей:

### ООО Совместное украинско-немецкое предприятие «АТЕМ-ФРАНК»

Украина, г. Житомир, ул. Бялика, 6  
тел./факс: (0412) 25-94-06; 25-87-82; 25-74-27  
Украина, Житомирская обл., с. Березовка, ул. Ковальская, 8  
тел./факс: (0412) 41-88-60; 49-06-23

### ООО «Житомиртепломаш»

Украина, Житомирская обл., с. Березовка, ул. Ковальская, 8  
тел./факс: (0412) 41-88-60; 49-06-23

---

## Юридичні адреси підприємств:

### ТОВ Спільне українсько-німецьке підприємство «АТЕМ-ФРАНК»

Україна, Житомирська обл., с. Березівка, вул. Ковальська, 8  
тел./факс: (0412) 41-88-60; 49-06-23

### ТОВ «Житомиртепломаш»

Україна, Житомирська обл., с. Березівка, вул. Ковальська, 8  
тел./факс: (0412) 41-88-60; 49-06-23

## Адреси виробничих потужностей:

### ТОВ Спільне українсько-німецьке підприємство «АТЕМ-ФРАНК»

Україна, м. Житомир, вул. Бялика, 6  
тел./факс: (0412) 25-94-06; 25-87-82; 25-74-27  
Україна, Житомирська обл., с. Березівка, вул. Ковальська, 8  
тел./факс: (0412) 41-88-60; 49-06-23

### ТОВ «Житомиртепломаш»

Україна, Житомирська обл., с. Березівка, вул. Ковальська, 8  
тел./факс: (0412) 41-88-60; 49-06-23